



Revêtement d'ingénierie  
**Maibec CanExel<sup>MC</sup>**

Guide d'installation  
Revêtement à clins préfini Maibec CanExel<sup>MC</sup>  
Ced'R-Vue

# Guide d'installation

## Revêtement à clins préfini Maibec CanExel<sup>MC</sup>

### Ced'R-Vue\*

#### INTRODUCTION

Ce guide est conforme aux normes du Code national du bâtiment (CNB) du Canada, section 9.27; il a pour objet les pratiques de construction normales au Canada et aux États-Unis.

Au Québec ainsi que dans les provinces côtières (T.-N., N.-É., N.-B., Î.-P.-É., C.-B.), LES REVÊTEMENTS CANEXEL DOIVENT ÊTRE INSTALLÉS SUR DES FOURRURES (« LATTES »). Nous recommandons également l'utilisation d'un système de ventilation mécanique contrôlé par humidostat, comme indiqué dans le CNB, conjointement avec l'installation de lattes. Il s'agit d'une bonne pratique de construction. Certains fabricants de papier de construction perméable à la vapeur exigent également l'installation de lattes.

Dans tous les cas, consultez vos codes du bâtiment national et local pour vous assurer de la conformité de l'installation.

L'installation du revêtement sur des fourrures (lattes) permet une ventilation derrière le revêtement, réduisant ainsi les dommages pouvant survenir suite à une accumulation d'humidité dans les murs due à l'exfiltration et l'infiltration. Une ventilation mécanique

à commande automatique réduit aussi grandement le risque de problèmes de condensation d'eau à l'intérieur des murs.

Le Centre canadien de matériaux de construction (CCMC) recommande que TOUS les types de revêtement horizontal, vertical et en panneaux appliqués sur les maisons subventionnées par la National Homeowners Association (NHA) dans les provinces de l'Atlantique soient installés sur des fourrures (lattes).

Dans le cas d'assemblage non traditionnel d'ICF et de SIP, le fabricant de ceux-ci doit indiquer les spécifications en matière de fixation et d'attaches. Remarque : Maibec CanExel ne recommande pas l'utilisation de CanExel dans ces assemblages non traditionnels. Si utilisé, Maibec CanExel ne garantira pas l'installation en cas de gauchissement et de rétrécissement. Toutefois, les autres clauses de la garantie demeurent inchangées.

Au moment de sa fabrication, le revêtement CanExel satisfait à ou dépasse les normes de rendement ANSI 135.6-2006 de la Composite Panel Association et est conforme à la norme « CAN/CGSB-1.15 M87 ».

#### ENTREPOSAGE

N'entreposez pas le CanExel dans un bâtiment chauffé. L'entreposage dans un endroit chauffé fait sécher le revêtement et le rend susceptible de gauchissement.

Le revêtement doit être conservé sur les palettes fournies par Maibec CanExel afin qu'il demeure plat, et doit être recouvert d'une toile hydrofuge fournie par Maibec CanExel.

Gardez le revêtement propre et sec. Inspectez chaque pièce avant la pose.

Laissez le revêtement s'adapter aux conditions climatiques avant de l'installer.

#### ESPACEMENT DES MONTANTS

Le revêtement CanExel peut être installé sur un revêtement primaire ou sur des murs nus (sans couche intermédiaire) et CLOUÉ AUX MONTANTS DONT L'ESPACEMENT DE CENTRE À CENTRE NE DOIT PAS DÉPASSER 400 mm (16 po). Employez un papier perméable approuvé par le code du bâtiment entre le revêtement et les montants ou le revêtement primaire.

PRÉVOYEZ UN DÉGAGEMENT D'AU MOINS 203 mm (8 po) ENTRE LE REBORD INFÉRIEUR DU REVÊTEMENT ET LE SOL. LE REVÊTEMENT NE DOIT PAS ENTRER EN CONTACT DIRECT

AVEC LE BÉTON. Ces mesures réduiront l'absorption d'humidité du revêtement. Voir la Figure 1.

Le revêtement peut être installé sur une structure maçonnée dans la mesure où des fourrures sont utilisées et solidement fixées à la structure avec un espacement de centre à centre de 400 mm (16 po).

Les montants doivent avoir une dimension minimale de 38 x 89 mm (1,5 x 3,5 po).

#### HUMIDITÉ

Le contrôle de l'humidité et de la vapeur d'eau est un aspect important de la conception adéquate d'une maison. Vérifiez les codes du bâtiment locaux pour connaître les procédures de pose en tenant compte de l'humidité et de la vapeur d'eau qui prévalent dans votre région.

Comme pour tous les produits du bois, évitez d'installer un revêtement en bois d'ingénierie sur une structure contenant un niveau excessif d'humidité, telle que du béton ou du plâtre en cours

de séchage. En présence de telles conditions, le bâtiment doit être bien ventilé afin de permettre le séchage complet avant l'installation du revêtement.

Le revêtement ne doit pas être installé sur des membrures de charpente vertes ou tordues. N'installez pas le revêtement sur un voligeage primaire trempé par la pluie ou déformé.

Nous recommandons l'installation de gouttières afin de contrôler l'écoulement de l'eau du toit.

#### Humidité (suite)

Les sols en terre battue ou en gravier des sous-sols ou des vides sanitaires sont une importante source d'humidité. Il est donc essentiel d'étanchéifier ces sols (avec une couche de béton, d'asphalte, de polyéthylène, etc.) afin d'éviter que l'humidité n'endommage la structure et le revêtement.

Le séchage du béton, du bois et des murs d'une construction neuve dégage énormément d'humidité. Par temps froid, nous recommandons de laisser les fenêtres entrouvertes afin de dissiper cet excès d'humidité.

Une membrane coupe-vapeur avec une cote de perméabilité inférieure à 1 (p. ex., du polyéthylène ou de l'aluminium en feuille) doit être installée du CÔTÉ CHAUD (intérieur) de la surface du mur, et prolongée derrière les cloisons de manière à former une protection continue pour les murs extérieurs. Cela est essentiel pour prévenir les dommages causés par la condensation dans les parties constituantes du mur. (Veuillez noter que le papier de construction extérieur n'est pas un coupe-vapeur.)

## BARRIÈRE D'ÉTANCHÉITÉ SECONDAIRE

Vous devez poser une barrière hydrofuge perméable derrière le revêtement. Des précautions particulières doivent être prises pour étanchéifier entièrement toutes les ouvertures pour coffrets électriques, conduits, tuyaux, câblage, ainsi que les joints ou déchirures de la membrane hydrofuge, afin d'empêcher l'humidité de s'infiltrer dans le mur.

**Consultez votre code du bâtiment local pour de plus amples détails. Maibec CanExel n'assume aucune responsabilité quant à la pénétration d'eau.**

## INTERSTICES ET PRODUITS D'ÉTANCHÉITÉ

Scellez tous les interstices avec un produit d'étanchéité de qualité supérieure, non durcissant et peinturable. Conformez-vous aux consignes du fabricant du produit d'étanchéité pour l'application.

## SOLINS, FENÊTRES, PORTES ET OUVERTURES

Toutes les ouvertures doivent être correctement calfeutrées ou recouvertes d'un solin de façon à prévenir la pénétration ou l'accumulation d'humidité. Les pages suivantes illustrent de nombreux exemples à cet effet. (Voir les Figures 1 à 3.)

Lorsque vous installez le revêtement adjacent à des porches, patios, allées, etc., prévoyez un dégagement d'au moins 50 mm (2 po) au-dessus de toute surface. La surface doit être inclinée ou aménagée de façon à permettre un drainage approprié afin que le revêtement ne soit à aucun moment directement exposé à de l'eau stagnante.

Espacez les clous de 200 mm (8 po) c. à c. le long du rebord du revêtement sous les fenêtres, et calez le revêtement aux endroits où cela est nécessaire. NE POSITIONNEZ PAS LE REVÊTEMENT DE FORCE, cela provoquera un gauchissement.

LAISSEZ TOUJOURS UN ESPACE DE 4 mm (3/16 po) À LA RENCONTRE DU REVÊTEMENT ET D'UNE MOULURE OU D'AUTRES MATÉRIAUX afin de permettre la dilatation. Employez une moulure en J ou un produit d'étanchéité.

## SOLIN DE DÉRIVATION

- Installez le solin de dérivation de manière à diriger l'eau vers la gouttière.
- Installez le solin à gradin avec un minimum de 4 po pour la partie supérieure.
- Bien intégrez le solin avec la barrière d'étanchéité secondaire. Servez-vous de l'enveloppe de bâtiment, de ruban à solin ou d'un solin en Z comme contre-solin.
- NE faites PAS dépasser le revêtement ou la moulure sur le solin de dérivation ou la gouttière.
- Laissez un espace entre le bout de la gouttière et le mur adjacent afin de permettre l'entretien du revêtement.
- Peinturez TOUS les rebords coupés qui sont à l'air libre.

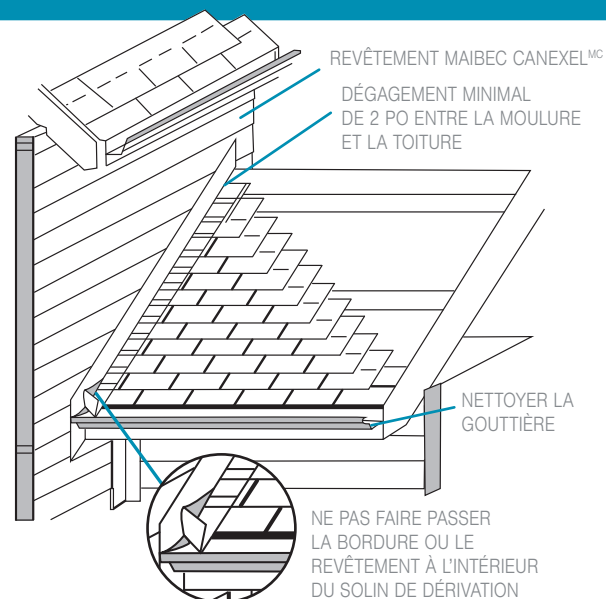

## FOURRURES (LATTES)

Lorsque des fourrures sont nécessaires, elles doivent être installées À LA VERTICALE et clouées aux montants des murs, à 400 mm (16 po) c. à c., sur la pleine hauteur du mur. L'épaisseur des fourrures doit être d'au moins 6 mm (1/4 po) :

AFIN D'ASSURER LA VENTILATION, LES ESPACES SUPÉRIEUR ET INFÉRIEUR ENTRE LES FOURRURES DOIVENT DEMEURER OUVERTS. Il est acceptable que l'espace supérieur se situe sous le soffite. Lorsque les murs sont ventilés vers le soffite, celui-ci doit être ventilé afin que l'air circule librement. L'ouverture inférieure doit donner directement sur l'extérieur, mais l'installation d'un grillage-moustiquaire est acceptable. Sous et au-dessus des fenêtres et au-dessus des portes, laissez un espace de 2 po entre la fourrure et l'ossature horizontale (voir diagramme).

À la base, une courte fourrure d'environ 300 mm (12 po) doit être installée à la VERTICALE, centrée entre chaque fourrure principale. Cela offrira un meilleur soutien et assurera que le grillage-moustiquaire remplit l'ouverture.

### REPLACEMENT DU REVÊTEMENT DE BÂTIMENTS EXISTANTS

Le revêtement neuf DOIT être installé sur des fourrures (lattes) après le remplacement de la barrière résistante aux intempéries (papier de construction ou enveloppe de bâtiment). L'ancien revêtement doit être retiré.

## REVÊTEMENTS PRIMAIRES ISOLÉS

Les revêtements Maibec CanExel peuvent être installés sur des revêtements en mousse rigide à faible densité ou en fibre de verre. Les précautions suivantes doivent être prises :

- L'entretoisement adéquat du mur en conformité avec le Code national du bâtiment ou la réglementation locale applicable est obligatoire.
- Le revêtement peut être cloué directement au revêtement en mousse rigide si celui-ci est de 25,4 mm (1 po) ou moins, sauf si la réglementation locale exige un drain. Les clous doivent être plus longs afin d'assurer une pénétration minimale de 1 1/4 po dans la structure.

- Les revêtements en mousse rigide de 25,4 mm (1 po) ou plus d'épaisseur, ainsi que les revêtements en fibre de verre exigent l'installation par-dessus de lattes d'au moins 31,75 mm (1 1/4 po) d'épaisseur sur 101,6 mm (4 po) de large afin d'offrir une base de clouage solide et plane pour le revêtement. Les lattes doivent être solidement fixées à la structure, avec un espacement maximal de 406 mm (16 po) c. à c., une pénétration des clous minimale de 31,75 mm (1 1/4 po) et un espacement maximal des clous qui ne dépasse pas la largeur du revêtement.

Maibec CanExel n'assume aucune responsabilité quant à tout dommage ou préjudice causé par l'utilisation de revêtement en mousse.

## CLOUS/FIXATION

Maintenez une pénétration minimale de 1 1/4 po dans le montant, les lattes ou une combinaison des deux.

- Tenez également compte de l'épaisseur clouable du revêtement dans les exigences de pénétration des clous.
- Pénétration d'au moins 1,125 po dans le montant pour les clous vrillés.

Augmentez la valeur de pénétration des clous si le code l'exige.

Un clouage invisible est exigé sauf autour des fenêtres ainsi que des autres ouvertures du mur.

Utilisez des clous résistants à la corrosion d'un diamètre d'au moins 0,113 po et une tête de 0,24 po.

Fixez le long de la ligne de clouage à 16 po c. à c. au maximum.

**N'UTILISEZ PAS D'AGRAFES !**

### SPÉCIFICATION DE LA FIXATION HORIZONTALE DES CLINS SUR DES ASSEMBLAGES DE BÉTON EN COFFRAGE ISOLANT (ICF)

Les spécifications de fixation suivantes sont STRICTEMENT limitées aux applications HORIZONTALES.

- Utilisez au minimum une vis n° 8 résistante à la corrosion avec une pénétration minimale de 3/8 po au-delà de la bride de clouage.
- Le fabricant du béton en coffrage isolant peut exiger des vis de plus grande taille en fonction des exigences de retrait minimales suivantes.

ÉTAT		CORRECTION	
Serré		OK	
Affleurant		OK	
Fibre apparente		Peinture	
Fraisé : de 1/16 po à 1/8 po		Appliquer un produit de calfeutrage	
Fraisé à plus de 1/8 po		Appliquer un produit de calfeutrage puis clouer à nouveau	

#### Clous/fixation (suite)

- La valeur de retrait minimale de la bride de clouage du béton en coffrage isolant doit être de 50 lb avec un espacement c. à c. maximal de 12 po entre les vis.
- La valeur de retrait minimale de la bride du béton en coffrage isolant peut être de 31 lb avec un espacement c. à c. maximal de 6 po entre les vis.
- Le diamètre minimum de la tête de vis doit être de 0,297 po.
- Si des lattes ou des fourrures sont nécessaires, elles doivent être installées VERTICALEMENT et fermement fixées sur la pleine hauteur du mur. Les lattes doivent être au minimum d'une épaisseur de 6 (1/4 po) et d'une largeur de 76,2 mm (3 po).
- AFIN D'ASSURER LA VENTILATION, LES ESPACES SUPÉRIEUR ET INFÉRIEUR ENTRE LES LATTES DOIVENT DEMEURER OUVERTS. L'ouverture inférieure doit donner directement sur l'extérieur et être protégée par un grillage-moustiquaire. Les emplacements situés au-dessus et en dessous des fenêtres ainsi qu'au-dessus des portes doivent maintenir un espacement de 2 po entre les fourrures et le bâti, la moulure architecturale ou la moulure à l'horizontale.
- Les lattes doivent être parallèles à la bride de clouage et y être fixées, et peuvent être espacées d'un maximum de 12 po (12 po) c. à c. si la valeur de retrait minimale de la bride de clouage est de 50 lb avec une vis n° 8.
- Les lattes doivent être parallèles à la bride de clouage et y être fixées, et peuvent être espacées d'un maximum de 6 po c. à c. si la valeur de retrait minimale de la bride de clouage est de 31 lb avec une vis n° 8.
- Fixez les lattes à la bride de clouage de manière que les lattes restent centrées sur la bride de clouage lors de l'installation du revêtement.
- Augmentez la longueur de la vis de l'épaisseur des lattes de manière que la vis pénètre le revêtement, les lattes, puis 3/8 po au-delà du centre de la bride de clouage.
- L'espacement des lattes en bas de tous les murs de béton en coffrage isolant ne doit pas dépasser 6 po c. à c. de sorte que les deux premières rangées de revêtement soient supportées sur les lattes à une distance maximale de 6 po c. à c. Cela nécessite l'insertion de lattes plus courtes entre les lattes principales si celles-ci sont espacées de 12 po c. à c. Cet espacement réduit en bas du mur fournit un support uniforme pour le revêtement et le grillage-moustiquaire.

## MOULURE

Les moulures doivent être assez épaisses pour que le revêtement ne dépasse pas le niveau de leur surface.

Les moulures et les bordures de toit doivent être installées de manière à empêcher l'infiltration d'humidité et l'accumulation d'eau.

## ACCESSOIRES

Nous proposons une gamme complète d'accessoires pour compléter votre revêtement, dont :

- a) Des bandes de départ métalliques
- b) Des moulures à joint, coins intérieurs et extérieurs, moulures en J, larmiers et solins en Z de couleur assortie
- c) De la peinture ou teinture de retouche de couleur assortie
- d) Du calfeutrage/des produits d'étanchéité de couleur assortie Disponibles sur le site [www.aluminiumdepotinc.com](http://www.aluminiumdepotinc.com)

## INSTRUCTIONS POUR L'INSTALLATEUR DE REVÊTEMENT

Employez une scie à dents fines ou une scie électrique avec une lame à usage multiple. Il faut scier en direction de ou directement dans la face finie du produit; cela empêchera la surface peinte de s'écailler.

### LA FIXATION À L'AIDE D'AGRAFES EST INTERDITE.

- a) Mettez au niveau et installez des bandes de départ métalliques le long du rebord inférieur du revêtement primaire ou de la plaque de lisse, ou jusqu'à 25 mm (1 po) en dessous de ceux-ci, ainsi que l'exige la disposition de la rangée.
- b) Installez les coins extérieurs continus, si ceux-ci sont utilisés plutôt que des coins extérieurs individuels. Installez les coins intérieurs continus. Voir les Figures 3, 3A, 3B et 3C.
- c) Installez des solins au-dessus des fenêtres et des portes, et des moulures en J de part et d'autre des fenêtres et portes. Voir la Figure 3H. Prolongez les solins au-delà des moulures en J, coupez-les à angle et repliez-les par-dessus les moulures en J afin d'empêcher l'infiltration d'eau aux points de rencontre.
- d) Installez la première rangée du revêtement de façon que la languette en plastique fixée à l'arrière du revêtement s'ajuste par-dessus le rebord de la bande de départ, tel qu'illustré dans la vue détaillée de la bande de départ (Figure 3F). Fixez le revêtement en le clouant le long de la ligne de clouage (à environ 12 mm (1/2 po) du rebord supérieur du revêtement) à CHAQUE MONTANT OU FOURRURE INSTALLÉE SUR LE MONTANT, EN LAISSANT UN ESPACEMENT DE CENTRE À CENTRE MAXIMAL DE 400 mm (16 po) ENTRE LES CLOUS. Afin d'éviter l'ondulation du revêtement, commencez le clouage à une extrémité du revêtement et continuez à clouer jusqu'à atteindre l'autre extrémité. Ne noyez pas les têtes de clou. Assurez-vous de l'alignement des lattes aux coins du bâtiment.
- e) Les joints verticaux des pièces de revêtement adjacentes doivent être situés au-dessus du centre d'un montant ou d'une fourrure installée sur un montant. Laissez un interstice de 5 mm (3/16 po) entre les pièces de revêtement, et clouez-les dans le montant

## Instructions pour l'installateur de revêtement (suite)

- ou la fourrure. Lorsque des moulures à joint sont employées, ajoutez l'épaisseur de la languette de la moulure à joint à l'interstice de 3/16 po. Insérez une moulure à joint dans l'interstice ou scellez-le à l'aide d'un produit d'étanchéité de qualité supérieure, non durcissant et peinturable. Lors du scellement, évitez de faire déborder le produit d'étanchéité sur la face du revêtement. LAISSEZ UN ESPACE DE 4 mm (3/16 po) À LA RENCONTRE DU REVÊTEMENT ET DE LA MOULURE AFIN DE PERMETTRE LA DILATATION. Voir la Figure 3E. Ces joints peuvent être scellés ou recouverts d'une moulure en J de couleur assortie. Voir les Figures 3A et 3B.
- f) Installez les rangées suivantes du revêtement de façon que la languette en plastique fixée à l'arrière du revêtement s'ajuste par-dessus le rebord supérieur de la pièce de revêtement précédemment installée. Installez les coins extérieurs

individuels avec chaque clin, si ceux-ci sont utilisés plutôt que des coins extérieurs continus. Décalez les joints d'une rangée à l'autre.

- g) Vous pouvez réparer les éraflures et la peinture écaillée à l'aide d'une peinture de couleur assortie. Tamponnez la peinture de retouche à l'aide d'un coton-tige en évitant de brosser et de frotter.
- h) Le revêtement « Snap Lap » Ced'R-Vue de 6 po doit être séparé au chantier sur une surface plate, sinon la rainure de séparation ne se cassera pas facilement. Pour des résultats optimaux, séparer le revêtement sur une surface plane de longueur égale au revêtement. Vous obtiendrez une séparation nette entre les planches.

## ENTRETIEN DU REVÊTEMENT PRÉFINI CANEXEL

Les finis de revêtement CanExel sont très résistants et n'exigent qu'un simple entretien. Pour obtenir les meilleurs résultats, vous devez laver le revêtement une fois par an avec des nettoyants ménagers non abrasifs en respectant les recommandations du fabricant. Testez les nettoyants sur une petite surface afin de vous assurer qu'ils n'endommageront pas le fini. Rincez parfaitement la surface du revêtement après le nettoyage. N'UTILISEZ PAS UNE LAVEUSE À PRESSION.

Pour plus de renseignements sur les produits aux États-Unis et au Canada, veuillez communiquer avec le service du soutien à la clientèle au 1 800 363-1930, ou écrire à : Maibec CanExel, 202 - 1984, 5<sup>e</sup> Rue, Lévis, Québec G6W 5M6, Canada.

Consultez le guide d'entretien à [maibec.com](http://maibec.com).

**FIGURE 1**  
TRACER DES LIGNES DE RÉFÉRENCE DROITES

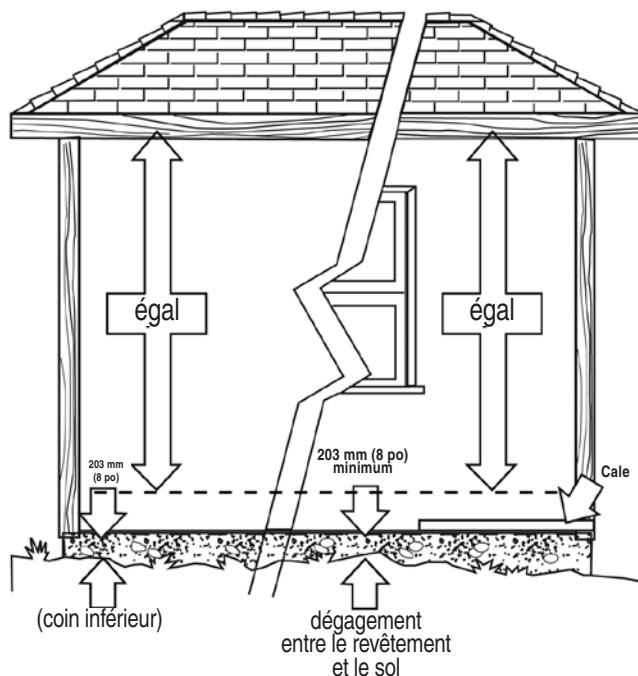

**FIGURE 2**  
VUE DÉTAILLÉE D'UN SOLIN DE TOIT

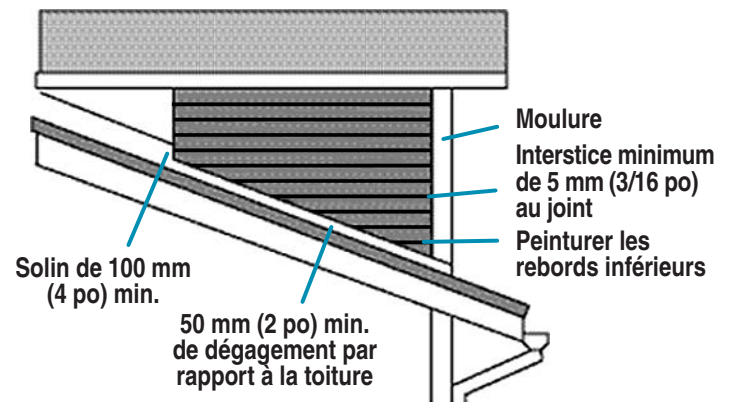

**IMPORTANT : LE RESPECT DES EXIGENCES D'INSTALLATION, D'ENTREPOSAGE ET D'ENTRETIEN DE MAIBEC CANEXEL™ AINSI QUE DES CODES DU BÂTIMENT EN VIGUEUR DANS VOTRE RÉGION EST OBLIGATOIRE. LES PROBLÈMES CAUSÉS PAR LE NON-RESPECT DE CES EXIGENCES ET CODES POURRAIENT NE PAS ÊTRE COUVERTS PAR LES GARANTIES.**

FIGURE 3

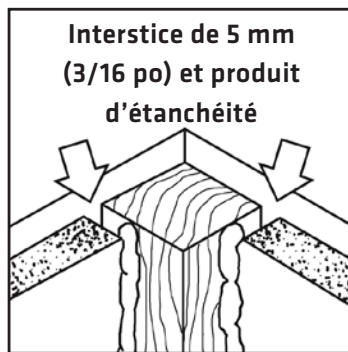

FIGURE 3A

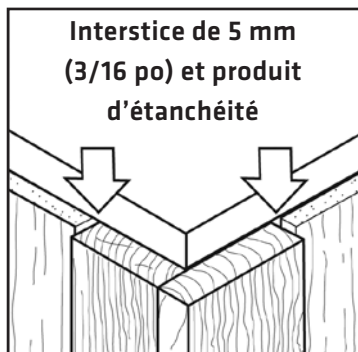

FIGURE 3B

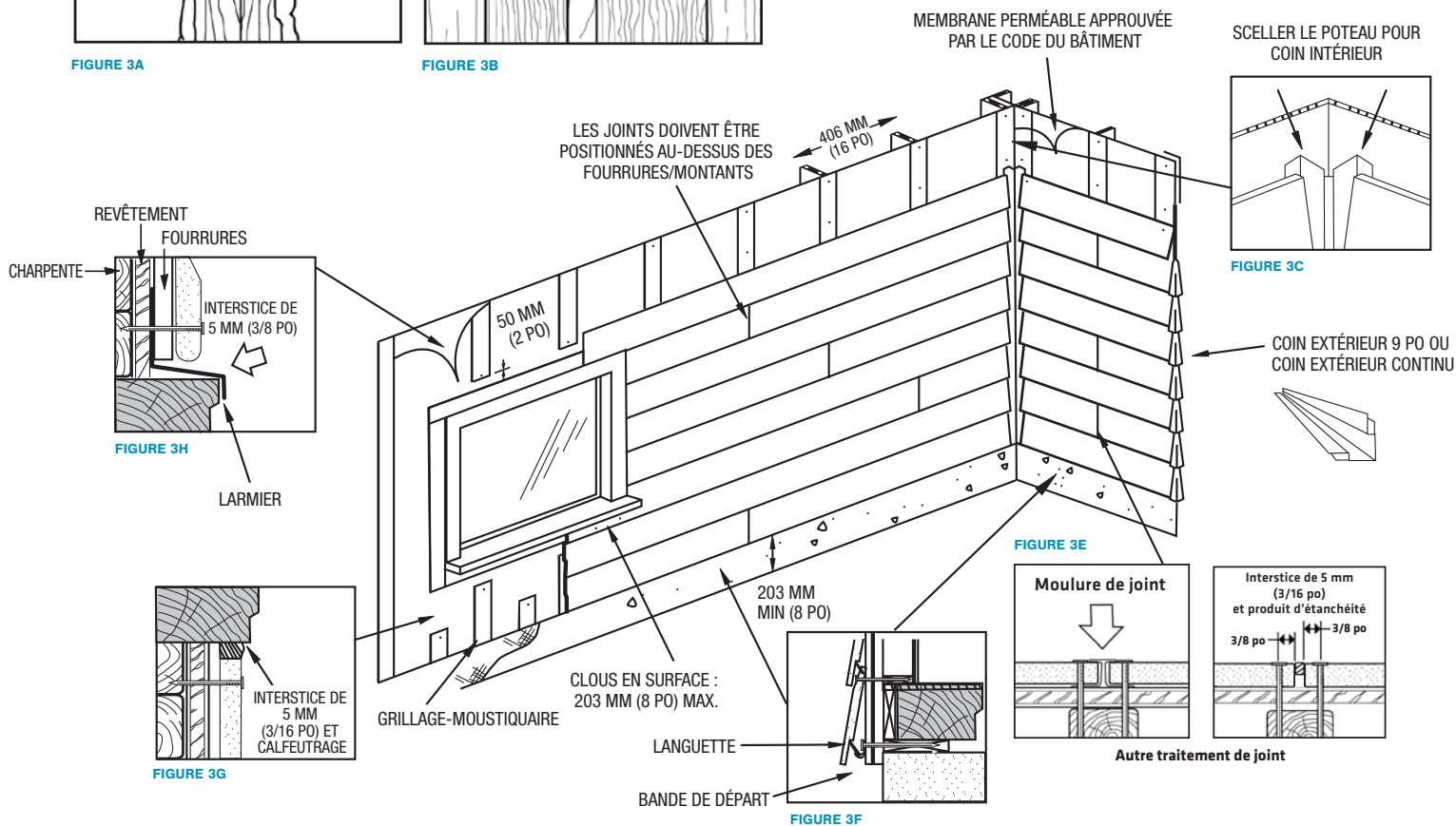

FIGURE 3C

FIGURE 3E

FIGURE 3G

FIGURE 3F

► [TÉLÉCHARGEZ LA DERNIÈRE VERSION DU GUIDE D'INSTALLATION EN LIGNE SUR MAIBEC.COM](https://www.maibec.com)

**IMPORTANT : LE RESPECT DES EXIGENCES D'INSTALLATION, D'ENTREPOSAGE ET D'ENTRETIEN DE MAIBEC CANEXEL<sup>SM</sup> AINSI QUE DES CODES DU BÂTIMENT EN VIGUEUR DANS VOTRE RÉGION EST OBLIGATOIRE. LES PROBLÈMES CAUSÉS PAR LE NON-RESPECT DE CES EXIGENCES ET CODES POURRAIENT NE PAS ÊTRE COUVERTS PAR LES GARANTIES.**

1 800 363-1930  
[maibec.com](https://www.maibec.com)

202 - 1984, 5<sup>e</sup> Rue, Lévis QC  
 G6W 5M6 Canada